

CLASSIC SERIES

SERIE CLÁSICA / SÉRIES CLASSIQUE / KLASSISCHE SERIE



blendtec®

GEBRUIKERSHANDLEIDING

INHOUDSOPGAVE

HOOFDSTUK 1 - VEILIGHEIDSVOORSCHRIFTEN	1
HOOFDSTUK 2 - UITPAKKEN	3
HOOFDSTUK 3 - DE BLENDER	3
HOOFDSTUK 4 - INSTALLATIE	4
HOOFDSTUK 5 - OPERATIONEEL OVERZICHT	6
HOOFDSTUK 6 - REINIGING EN VERZORGING	11
HOOFDSTUK 7 - PROBLEMEN OPLOSSEN	12
HOOFDSTUK 8 - GARANTIE	13

HOOFDSTUK 1: VEILIGHEIDSVOORSCHRIFTEN

BELANGRIJKE INFORMATIE

Lees zorgvuldig alle instructies door, voordat u gebruikt maakt van uw Blendtec® blender. Volg deze instructies ten allen tijden op om letsel en schade aan de machine te voorkomen en een goede ervaring met uw blender te garanderen.

1.1 VERMIJD CONTACT MET BEWEGENDE ONDERDELEN

- Houdt ALTIJD uw vingers, handen, haar en kleding uit de buurt van bewegende onderdelen
- Houdt ALTIJD uw gereedschap weg van de aandrijvingsmotor en messen tijdens gebruik. Gereedschap kan de messen of kom beschadigen.
- Stop NOOIT uw handen in de kom en voeg NOOIT ingrediënten met de hand toe wanneer de kom op de motorbasis geplaatst is.
- Raak NOOIT de messen aan
- Plaats NOOIT de kom op de aandrijvingsmotor wanneer deze in gebruik is.
- Schud of verwijder de kom NOOIT tijdens gebruik. Deze voorzorgsmaatregelen voorkomen letsel en/of schade aan de blender.

1.2 NIET GEBRUIKEN WANNEER BESCHADIGD

Wanneer de blender niet naar behoren werkt, bel dan eerst uw service agent. Wanneer het apparaat gevallen of beschadigd is, breng de blender onmiddellijk langs bij een Blendtec Service Agent voor onderzoek, reparatie, elektrische of mechanische aanpassingen of een mogelijk vervangend apparaat.

1.3 NIET GEBRUIKEN IN WATER/VLOEISTOFFEN

Plaats de aandrijfmotor niet in water of een andere vloeistof, om uzelf te beschermen tegen het risico van een elektrische schok. Gebruik de blender niet buitenshuis bij regen. Hierdoor zal de garantie verlopen.

1.4 STOP NOOIT NON-INGREDIËNTEN IN DE KOM

Gereedschap, steen en glas vormen een gevaar wanneer deze in de kom geplaatst worden. De garantie zal verlopen door schade die veroorzaakt is door vreemde voorwerpen (non-ingredienten). Houdt handen en gereedschap uit de kom tijdens gebruik om de kans op letsel of schade te voorkomen. Het gebruik van gereedschappen zijn toegestaan buiten het gebruik om.

1.5 NIET GEBRUIKEN ZONDER DEKSEL

1.6 NIET GEBRUIKEN MET ACCESSOIRES WELKE NIET AFKOMSTIG ZIJN VAN BLENDTEC

Het gebruik van accessoires welke niet afkomstig zijn van BlendTec kunnen brand, elektrische schokken en/of letsel veroorzaken. Bij gebruik van deze accessoires verloopt de garantie.

1.7 NIET GEBRUIKEN WANNEER DE KOM NIET IN DE JUISTE POSITIE IS

1.8 WAARSCHUWING, MIX GEEN HETE VLOEISTOFFEN OF ANDERE HETE INGREDIËNTEN

Het mixen van kokende of hete vloeistoffen kan er voor zorgen dat de deksel van het apparaat wordt geblazen, of kan resulteren in brandwonden.

1.9 WEES VOORZICHTIG BIJ GEBRUIK VAN DE 'HOT SOUP' STAND

Bij gebruik van de 'Hot Soup' stand, zal de wrijving van de messen warmte genereren en de ingrediënten opwarmen. Het geventileerde deksel zorgt voor drukontlasting. Pas op dat u niet in aanraking komt met de stoom, komend uit het middelpunt van de deksel.

1.10 NETSNOER VOORZORGSMATREGELEN

- Gebruik het apparaat **NOOIT** met een beschadigd netsnoer of stekker. Bij beschadiging moet het netsnoer door de fabrikant of een geautoriseerde instantie vervangen worden om gevaar te voorkomen.
- Laat het snoer **NIET** over een rand hangen.
- Sluit het apparaat **NOOIT** aan via een verlengsnoer.
- Koppel de blender los wanneer niet in gebruik, voordat u de blender verplaatst of bij schoonmaak.

1.11 PROBEER NOOIT DE BLENDER ZELF TE REPAREREN

Verwijder nooit de beschermende laag rondom de motor. De motor van de blender bevat geen door de gebruiker instelbare of bruikbare onderdelen. Een geautoriseerde instantie moet alle aanpassingen of reparaties uitvoeren. Bij het verwijderen van de beschermende laag of wanneer er een poging gedaan wordt om de blender zelf te repareren, vervalt de garantie.

1.12 SCHAKELAAR OP 'OFF' WANNEER NIET IN GEBRUIK

De hoofdschakelaar (ON/OFF schakelaar) is te vinden op de achterzijde van de blender.

1.13 RAAK DE MOTORBASIS EN ONDERZIJDE VAN DE KOM NIET AAN NA GEBRUIK!

De aandrijfmotor van de blender en de onderzijde van de kom kunnen erg heet geworden zijn na gebruik.

1.14 VEILIGHEID

Dit apparaat is niet bestemd voor gebruik door personen (inclusief kinderen) met een gereduceerde psychische, sensorische of mentale capaciteiten of personen met een gebrek aan ervaring en kennis, tenzij onder toezicht van een geautoriseerd persoon wie verantwoordelijk is voor hun veiligheid. Aan kinderen moet duidelijk gemaakt worden dat zij niet met het apparaat mogen spelen.

1.15 DE CLASSIC SERIE BLENDERS ZIJN ALLEEN BEDOELD VOOR THUISGEBRUIK! BIJ GEBRUIK VOOR COMMERCIËLE DOELEINDEN VERVALT DE GARANTIE.

1.16 BLENDER NIET GEBRUIKEN MET MEER DAN DE GEMARKEERDE HOEVEELHEID IN DE KOM BEWAAR DEZE INSTRUCTIES!

HOOFDSTUK 2: UITPAKKEN

BEWAAR ALLE VERPAKKINGSMATERIALEN EN INSTRUCTIES VOOR TOEKOMSTIG GEBRUIK

2.1 HET UITPAKKEN VAN UW BLENDER

U hoort de volgende items ontvangen te hebben:

- Classic serie motorbasis
- Blender kom met deksel
- Blendtec 101 instructieboek
- Klantenservice- en garantieregistratiekaart
- Aanvullende literatuur kan bijgesloten zijn afhankelijk van het model

1. Verwijder de verpakking van de motorbasis, kom en netsnoer
2. Wikkel het netsnoer af.
3. Controleer de ventilatiegaten op verpakkingsmaterialen welke tijdens transport verstopt kunnen zijn geweest aan de onderkant van de motorbasis.
4. Inspecteer de onderdelen op schade tijdens transport.
5. Contacteer uw Blendtec Service Agent onmiddellijk wanneer u schade aantreft.

2.2 OPSLAAN VAN UW SERIENUMMER EN AANKOOPDATUM

Sla hier uw serienummer en datum van aankoop op. U heeft deze gegevens nodig wanneer u contact opneemt met uw Blendtec Service Agent voor reparatie of wanneer u vragen heeft.

Serienummer: _____ (zie onderkant motorbasis)

Aankoopdatum: _____

Gekocht bij: _____

2.3 REGISTRATIE VAN UW BLENDER

Registreer uw blender online via www.blendtec.com/registration

HOOFDSTUK 3: DE BLENDER (Zie figuur 1 en 2)

3.1 BLENDER MOTORBASIS

- Touchpad: Bestaat uit voorgeprogrammeerde functies en snelheden, een stopknop en pulseknop.
- Aandrijfas van gehard metaal: Waar de kom koppelt met de motor; gemaakt van gehard metaal
- LCD Informatie Center: Laat het aantal keren zien dat de Blend Cycle knop is ingedrukt
- Power Unit: Deze unit bevindt zich in de motorbasis en bevat de geautomatiseerde elektronica welke de blender laat werken.
- Motorbasis Cover: Beschermt de power unit met een duurzaam plastic materiaal.
- Hoofdschakelaar: Bevindt zich rechtsonder op de achterzijde van de motorbasis.
- Netsnoer: Bevindt zich op de achterzijde van de motorbasis.

3.2 BLENDER KOM ASSEMBLAGE

De montage van de kom bestaat uit de kom, de messen en de deksel.

- Kom: Duurzaam, BPA-vrije kom; eenvoudig schoon te maken.
- De messen: Het unieke design van roestvrij staal zorgt voor het snelle en consistent mixen.
- Deksel: Het geventileerde deksel sluit de kom af tijdens het mixen.

LET OP: Het wordt niet aangeraden om de kom te vullen boven de aangegeven hoeveelheid!

HOOFDSTUK 4: INSTALLATIE

1. Plaats de blender op een vlakke, schone en droge ondergrond. De ventilatiegaten moeten te allen tijde vrijgelaten worden.
2. Zorg ervoor dat er een stopcontact beschikbaar is binnen 61 cm van de motorbasis.
3. Controleer of de hoofdschakelaar op de achterkant van de motorbasis op 'OFF' staat, voordat u de blender aansluit.
4. Zet de blender aan door de hoofdschakelaar op 'ON' te zetten.
5. Plaats de gevulde kom, met de deksel correct geplaatst, op de motorbasis.
6. Wij raden u aan om bescherming te dragen wanneer u uw blender aansluit.

FIGUUR 1 VOORAANZICHT: MOTORBASIS

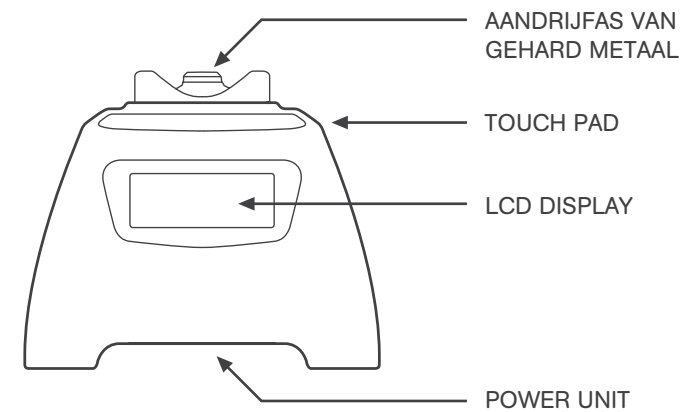

FIGUUR 2 ZIJAAANZICHT: MOTORBASIS EN KAN

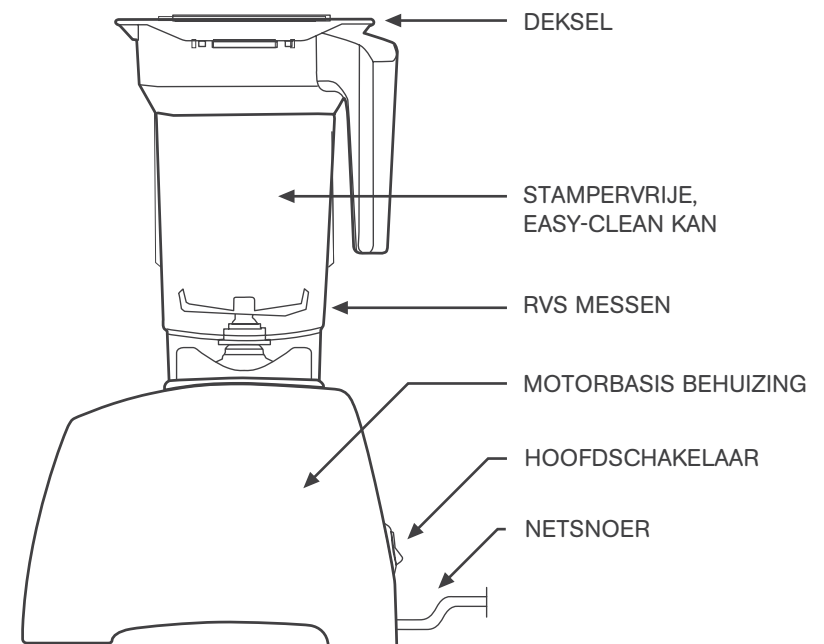

HOOFDSTUK 5: OPERATIONEEL OVERZICHT

5.1 INSTRUCTIES VOOR SNELLE RECEPTEN

Maak gebruik van deze stappen om direct aan de slag te gaan:



1. Kies een recept van het bijgeleverde Blendtec Blending 101 boek.
2. Verzamel alle ingrediënten.
3. Vul de kom met de ingrediënten zoals aangegeven in het recept.
4. Monteer de deksel op de kom; controleer of de deksel correct is gemonteerd en de gehele bovenkant van de kom bedekt.
5. Zet het apparaat aan door middel van de hoofdschakelaar achterop de motorbasis.
6. Plaats de kom op de motorbasis en controleer of deze correct en veilig is gemonteerd.
7. Stel via de Touch Pad de vereiste stand volgens het recept in.
8. Verwijder de kom van de motorbasis wanneer de cyclus is afgelopen.
9. Verwijder de deksel en serveer uw gerecht volgens het recept.
10. Reinig het apparaat direct na het mixen voor de beste resultaten.

(Zie REINIGING EN VERZORGING, 6.1)

5.2 ALLES OVER DE MIXCYCLUS

Mixcyclussen zijn getimed cyclussen, ontworpen voor specifieke mixen. Deze one-touch cyclussen regelen zelf de snelheid en stoppen automatisch. Hierdoor zijn de resultaten telkens perfect.





Elke blender in de Classic serie komt met een aantal voorgeprogrammeerde cyclussen en instellingen, welke u voorzien van een breed scala recepten en functies*:

-  **Smoothie** – Fruit smoothies, gezonde smoothies, milkshakes
-  **One-Touch getimed** – Wordt gebruikt voor het mixen van ingrediënten voor een 60-seconden of 90-seconden getimed cyclus.
-  **Reinigen** – Automatische reinigingscyclus
-  **Instelbare snelheden** – 50-seconden cyclus welke mixt op lage, medium-lage, medium, medium-hoge en hoge snelheid
-  **Stop** – Stopt de blender op elk gewenst punt tijdens gebruik
-  **Hete soep** – Soepen, hete chocolade, stropen, fondues
-  **Pulse** – Wordt gebruikt voor een snelle mix op hoge snelheid

*Interfaces en cyclussen kunnen verschillen, afhankelijk van het modelnummer

5.3 CLASSIC 475™



-  **SMOOTHIE**
Deze cyclus is speciaal ontworpen voor verschillende soorten smoothies en dranken welke bevroren of dikke ingrediënten vereisen. De snelheid wordt automatisch geregeld tijdens de cyclus. Hierdoor worden alle ingrediënten in de draaikolk gezogen, wat voor de gewenste structuur zorgt.
-  **INSELBARE SNELHEDEN**
De Classic 475 komt met drie instelbare snelheden, waardoor u de structuur van uw mix kunt aanpassen:
 - Lo
 - Medium
 - HiU kunt de snelheid op elk gewenst punt in de cyclus aanpassen. Druk op Stop wanneer u de cyclus wilt stoppen.
-  **PULSE**
De Pulsefunctie wordt gebruikt voor het hakken, fijnmalen of andere functie welke geen lange mixcyclus vereist. Ook kan er voor het serveren nog gebruikt gemaakt worden van de Pulsefunctie. 

De Pulsefunctie loopt op snelheid 7 en werkt alleen wanneer de pulseknop  ingedrukt blijft. Wanneer de knop losgelaten wordt, zal de motor tot stilstand komen.

5.4 CLASSIC 560™

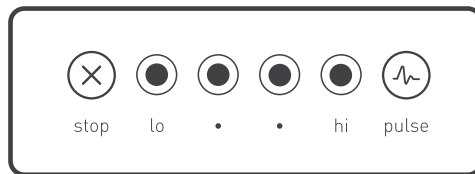

● INSTELBARE SNELHEDEN

De Classic 560 komt met vier instelbare snelheden, waardoor u de structuur van de mix kunt aanpassen:

- Lo
- Medium
- Medium-Hi
- Hi

U kunt de snelheid op elk gewenst punt in de cyclus aanpassen. Druk op Stop wanneer u de cyclus wilt stoppen.

Ⓜ PULSE

De Pulsefunctie wordt gebruikt voor het hakken, fijnmalen of andere functie welke geen lange mixcyclus vereist. Ook kan er voor het serveren nog gebruikt gemaakt worden van de Pulsefunctie.

De Pulsefunctie loopt op snelheid 7 en werkt alleen wanneer de pulseknop ingedrukt blijft. Wanneer de knop wordt losgelaten, zal de motor tot stilstand komen.

5.5 CLASSIC 570™

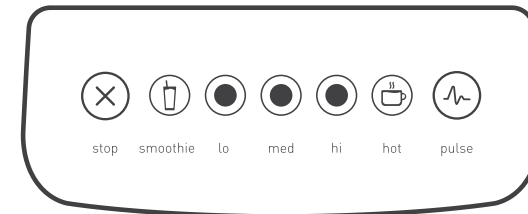

🍹 SMOOTHIE

Deze cyclus is speciaal ontworpen voor verschillende soorten smoothies en dranken welke bevroren of dikke ingrediënten vereisen. De snelheid wordt automatisch geregeld tijdens de cyclus. Hierdoor worden alle ingrediënten in de draaikolk gezogen, wat voor de gewenste structuur zorgt.

● INSTELBARE SNELHEDEN

De Classic 475 komt met drie instelbare snelheden, waardoor u de structuur van uw mix kunt aanpassen:

- Lo
- Medium
- Hi

U kunt de snelheid op elk gewenst punt in de cyclus aanpassen. Druk op Stop wanneer u de cyclus wilt stoppen.

🍲 HETE SOEP

Deze cyclus is ontworpen voor hete recepten. De tijdsduur van de cyclus, gecombineerd met de snelheid van de motor, verwarmt de ingrediënten tot een hoge temperatuur. Deze cyclus kan ook worden gebruikt voor hete chocolade, stropen en fondues.

Onthoudt bij gebruik van verse ingrediënten dat door de snelheid van de roterende messen genoeg warmte gegenereerd wordt om de ingrediënten op te warmen. Voeg geen vloeistoffen of ingrediënten toe warmer dan 46° C (115° F) bij het bereiden van soepen of warme gerechten.

Ⓜ PULSE

De Pulsefunctie wordt gebruikt voor het hakken, fijnmalen of andere functie welke geen lange mixcyclus vereist. Ook kan er voor het serveren nog gebruikt gemaakt worden van de Pulsefunctie.

De Pulsefunctie loopt op snelheid 7 en werkt alleen wanneer de Pulseknop is ingedrukt. Wanneer de knop wordt losgelaten, zal de motor tot stilstand komen.

5.6 CLASSIC 575™

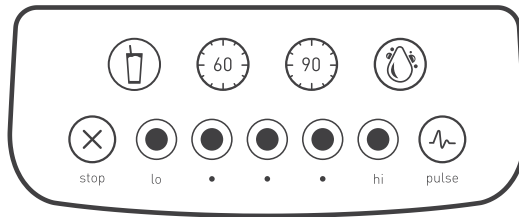

SMOOTHIE

Deze cyclus is speciaal ontworpen voor verschillende soorten smoothies en dranken welke bevroren of dikke ingrediënten vereisen. De snelheid wordt automatisch geregeld tijdens de cyclus. Hierdoor worden alle ingrediënten in de draaikolk gezogen, wat voor de gewenste structuur zorgt.

ONE-TOUCH GETIMEDE CYCLUSSEN

De Classic 575 is uitgerust met twee 'one-touch' getimeerde cyclussen: een 60-seconden en een 90-seconden.

Deze cyclussen maken uw handen vrij voor anderen keukentaken en zijn ideaal voor recepten welke een langere mixcyclus vereisen, zoals hete soepen of brooddeeg.

REINIGEN

Deze cyclus reinigt automatisch de binnenkant van uw kom. Om de reinigingscyclus te gebruiken:

1. Voeg 240 ml water en een paar druppels afwasmiddel toe aan de kom.
2. Doe de deksel op de kom en plaats de kom op de motorbasis.
3. Druk op de knop om te reinigen.
4. Wanneer de cyclus compleet is, verwijder de deksel, verwijder de kom en spoel deze na.

Voor de beste resultaten, gebruik de reinigingscyclus direct na gebruik van de blender.

INSTELBARE SNELHEDEN

De Classic 575 komt met vijf instelbare snelheden, waardoor u de structuur van uw mix kunt aanpassen:

- Lo
- Medium-Lo
- Medium
- Medium-Hi
- Hi

U kunt de snelheid op elk gewenst punt in de cyclus aanpassen. Druk op Stop wanneer u de cyclus wilt stoppen.

PULSE

De Pulsefunctie wordt gebruikt voor het hakken, fijnmalen of andere functie welke geen lange mixcyclus vereist. Ook kan er voor het serveren nog gebruik worden gemaakt van de Pulsefunctie.

De Pulsefunctie loopt op snelheid 7 en werkt alleen wanneer de pulseknop ingedrukt wordt. Wanneer de knop wordt losgelaten, zal de motor tot stilstand komen.

HOOFDSTUK 6: REINIGING EN VERZORGING

6.1 REINIGEN NA GEBRUIK

1. Voeg 240 ml warm water en een aantal druppels afwasmiddel toe aan de kom.
2. Plaats de deksel strak op de kom.
3. Plaats de kom op de motorbasis en druk, met uw hand op de deksel, op de pulseknop of op de knop om te reinigen, afhankelijk van uw model.
4. Spoel de kom goed na.
5. Reinig de motorbasis met een vochtige doek.

6.2 HYGIËNE OP LANGE TERMIJN

1. Voor hygiëne op lange termijn, vul de kom met heet water.
2. Voeg een of twee theelepels (5-10ml) vloeibaar chloor toe aan de kom.
3. Roer 10 seconden om het water en chloor te mixen. Laat het mengsel in de kom 5 minuten staan.
4. Leeg de kom. Zet de kom omgekeerd op een afdroeiplateau totdat deze droog is.

6.3 REINIGINGSTIPS EN WAARSCHUWINGEN

- Gebruik geen stijve borstels, schurende doeken of schuurspoonsjes om de blender schoon te maken. Het gebruik hiervan zal krassen veroorzaken.
- Dompel de motorbasis NOOIT onder in water of een andere vloeistof. Voorkom dat de kom voor meer dan 5 minuten wordt ondergedompeld. Het binnendringen van vloeistoffen verkort het leven van de kom. Na het reinigen raden wij u aan om de kom op zijn kop te bewaren.
- DE KOM IS VAATWASSERBESTENDIG – ALLEEN IN HET BOVENSTE REK! Extreme temperaturen beschadigen de afdichting van de kom. Wij raden u aan om de kom handmatig te wassen om de levensduur van de kom te verlengen. Wij raden u NIET aan om de kom bloot te stellen aan temperaturen boven het kookpunt (100°C, 212°F).

HOOFDSTUK 7: PROBLEMEN OPLOSSEN

Wij verwachten dat u geen enkel probleem zult hebben met onze blender. Echter treden er soms problemen op. Gebruik de volgende richtlijnen om te kijken of het probleem gemakkelijk door uzelf te verhelpen is, of dat wij van u vragen de blender op te sturen naar een van onze servicepunten.

7.1 BLENDER DOET NIKS (GEEN STROOM)

Wanneer de motor van de blender niks doet, probeer het volgende:

- Controleer of het Liquid Crystal Display (LCD) aanstaat. Wanneer dit niet het geval is, krijgt het apparaat geen stroom.
- Controleer of de hoofdschakelaar op de achterkant op 'ON' staat ('ON' wordt gemarkeerd met de verticale streep (I) bij de hoofdschakelaar).
- Controleer uw zekering om te kijken of deze in de 'ON'-positie staat.
- Koppel het apparaat los, wacht 5 seconden en plug het apparaat vervolgens weer in.

7.2 FOUTMELDINGEN OP HET DISPLAY



Overbelast: Deze foutmelding geeft aan dat de motor overbelast is geraakt. Zet de blender uit en koppel deze los. Verwijder de kom van de motorbasis en controleer of de messen in de kom vrij kunnen draaien. Wanneer dit niet het geval is, controleer op verstoppingen in de kom. Wanneer de messen vrij kunnen draaien, plug het apparaat in en zet de blender aan. Wanneer de foutmelding aanhoudt, neem dan contact op met uw Blendtec Service Agent voor verdere assistentie.



Oververhit: Deze foutmelding geeft aan dat de motor oververhit is geraakt. De blender is uitgeschakeld totdat het apparaat is afgekoeld tot een acceptabele temperatuur voor gebruik. Zet de blender uit en koppel deze los. Laat het apparaat voor minimaal 20 minuten afkoelen.

E-05 (Reset Error): Deze foutmelding geeft aan dat er een permanente storing aanwezig is in de elektronica van de unit. Neem contact op met uw Blendtec Service Agent voor reparatie/vervang (zie Hoofdstuk 8: Garantie).

E-04 (No Zero Crossing): Deze foutmelding geeft aan dat er een component op het elektronische bord niet naar behoren werkt. Neem contact op met uw Blendtec Service Agent voor reparatie/vervang (zie Hoofdstuk 8: Garantie).

7.3 VERANDERING IN GELUIDSNIVEAU

Wanneer het geluidsniveau van de blender is toegenomen, controleer of de motor of de kom de oorzaak is van de geluidsverhoging.

- **Motor:** Verwijder de kom en druk op de pulseknop. Luister naar de motor. Wanneer deze veel lawaai maakt, neem dan contact op met uw Blendtec Service Agent voor een evaluatie.
- **Kom:** Na het controleren van de motor, voeg 480 ml water toe aan de kom en plaats deze op de motorbasis. Houdt de pulseknop een aantal seconden ingedrukt.
- Wanneer u meer dan 1 kom heeft, test een andere kom om te controleren of de geluidsniveaus verschillen. Wanneer een kom zeer luidruchtig is, de messen los zitten of grind-achtig klinken wanneer deze met de hand aangedraaid worden, neem dan contact op met uw Blendtec Service Agent.

7.4 GEMENGDE TEXTUUR IS ONVOLDOENDE

Wanneer de gemengde textuur of product klonterig of ongelijk is, voer het volgende uit:

- Verzekert dat de mix niet caviteert tijdens de cyclus. Cavitatie is een conditie waarin er luchtbellen ontstaan in de mix, door te koude of stevige ingrediënten. Hierdoor werkt de blender niet naar behoren. Dit probleem kan verholpen worden door de temperatuur van de mix op te voeren. Dit kan door het verminderen van ijs, toevoegen van vloeistoffen en/of er voor zorgen dat de bevroren ingrediënten nooit kouder zijn dan -12°C (10°F).
- Wanneer het recept niet genoeg tijd had om alles te mixen, vergroot dan de cyclustijd. Probeer een langere cyclus, of maak gebruik van de Pulsefunctie.
- ALLES GEPROBEERD? Wanneer geen van de bovenstaande suggesties werken, neem contact op met uw Blendtec Service Agent.



INSTRUCTIES DIE WORDEN WEERGEVEN IN DEZE HANDLEIDING ZIJN NIET BEDOELD OM ELKE MOGELIJKE CONDITIE OF SITUATIE OP TE VANGEN DIE VOORKOMT. EEN GOED INSCHATTINGSVERMOGEN IS VEREIST BIJ GEBRUIK VAN DIT APPARAAT.

HOOFDSTUK 8: GARANTIE

BESCHRIJVING VAN DE GARANTIE

De motorbasis en kom, inclusief alle bewegende onderdelen, zijn verzekerd tegen lekkage en schade voor de garantieperiode. De garantie begint op de aankoopdatum. Cosmetische schade, misbruik van het product, onredelijk gebruik, schade resulterende uit een ongeluk (inclusief brand, overstromingen, aardbevingen of andere natuurrampen), geknoei met het product, gebruik van accessoires welke niet aangeraden zijn door Blendtec, diensten uitgevoerd door ongeautoriseerde instanties, apparaten die zijn gemodificeerd of apparaten die zijn gebruikt voor commerciële doeleinden vallen niet onder deze garantie. De kwaliteit van Blendtec blenders is onovertroffen. U zult jarenlang kunnen genieten van deze prachtige en betrouwbare service van de Blendtec Classic Series blenders.

DEZE GARANTIE GELDT ALLEEN VOOR PRODUCTEN VERKOCHT DOOR BLENDTEC OF HAAR GEAUTORISEERDE DEALERS

GELIMITEERDE GARANTIE

Blendtec geeft u garantie dat de motor geen defecten vertoont tijdens de garantieperiode. Tijdens deze periode zullen zulke defecten worden gerepareerd, of zal uw apparaat vervangen worden zonder kosten. Deze garantie geldt niet voor schade veroorzaakt door misbruik, ongelukken of nalatigheid. Alle impliciete garanties, inclusief maar niet beperkt tot impliciete garanties van geschiktheid en verkoopbaarheid, zijn beperkt in duur van de garantieperiode op de motor en kom. Elk apparaat dat voor reparatie is ingediend, moet voorzien zijn van een aankoopbewijs. Voor reparaties die onder de garantie vallen, zal Blendtec de verzendkosten betalen. Voor reparaties die niet onder de garantie vallen, zal de eigenaar zelf de verzendkosten moeten betalen.

Voor Internationale service, neem contact op met:

Australië	1-800-014098
Canada	(855) 230-0888
Frankrijk	0-800-910346
Japan	0066-33-821731
Mexico	001-855-230-0888
Zuid-Korea	003-081-32941
Spanje	900-948733
Taiwan	008-01147146
United Kingdom	0800-1510183

De bovenstaande beperkingen kunnen niet van toepassing zijn in landen/staten waar gelimiteerde garanties niet zijn toegestaan. Andere garanties kunnen van toepassing zijn buiten de USA en Canada. Bij gebruik van het apparaat buiten het land waar deze voor bedoeld was, verloopt de garantie.

ONDER GARANTIE

1. Neem onmiddellijk contact op met Blendtec om het probleem vast te stellen. Houdt hierbij het serienummer en een beschrijving van het probleem gereed. Probeer zelf geen reparaties uit te voeren. Reparaties die niet zijn uitgevoerd door Blendtec geautoriseerde instanties laten de garantie vervallen. Veel problemen kunnen snel en simpel via de telefoon worden opgelost.
2. Wanneer het probleem niet via de telefoon kan worden opgelost, kan het zijn dat uw apparaat vervangen moet worden. Wanneer uw blender onder de garantie valt, zal Blendtec deze repareren of vervangen zonder kosten. Cosmetische schade en misbruik zijn niet inbegrepen.
3. Wanneer u aanwijzingen ontvangt van Blendtec, stuur uw apparaat op met het volgende:

Uw naam: _____

Adres: _____

Telefoonnummer: _____

Motor Serie Nr. (onderzijde motorbasis): _____

Cyclusaantal (Af te lezen op het LCD display): _____

Aankoopdatum: _____

Plaats van aankoop: _____

Probleemomschrijving: _____

VERLOPEN GARANTIE

1. Neem contact op met Blendtec om het probleem vast te stellen. Houdt hierbij het serienummer en een beschrijving van het probleem gereed. Probeer zelf geen reparaties uit te voeren. Veel problemen kunnen snel en simpel via de telefoon worden opgelost.
2. Wanneer de blender niet meer onder de garantie valt maar u de blender toch wilt laten repareren, neem dan contact op met de klantenservice en houdt hierbij uw serienummer, datum van aankoop en plaats van aankoop gereed. Zo kunnen wij u verdere instructies geven over het laten repareren van uw apparaat buiten de garantie om.
3. Wanneer u aanwijzingen ontvangt van Blendtec, stuur uw apparaat op met het volgende:

Uw naam: _____

Adres: _____

Telefoonnummer: _____

Motor Serie Nr. (onderzijde motorbasis): _____

Cyclusaantal (Af te lezen op het LCD display): _____

Aankoopdatum: _____

Plaats van aankoop: _____

Probleemomschrijving: _____

blendtec®

1206 SOTH 1680 WEST
OREM, UTAH 84058 U.S.A.
1-800-BLENDTEC
BLENDTEC.COM

©2015 K-TEC, INC., ALL RIGHTS RESERVED
BLENDTEC IS A REGISTERED TRADEMARK
OF K-TEC, INC.
OWN-RN-241 Manual, Owners, Classic Series, All Models,
NL, Rev A, July 2015